



Ayuntamiento de
ALCOBENDAS

GEMA

Gestión de Expedientes Municipal de Alcobendas

11 de Mayo 2010
SOCINFO

- **GEMA**
 - Objetivos
 - Entidades básicas
 - Esquema general
 - Detalle de Módulos
- **NUESTROS DATOS**
 - Metodología, Usuarios, Servicios, Expedientes.
 - e-Administración y Gestión de Expedientes.

- **PARA LOS CIUDADANOS**
 - **Agilizar** tramitación de expedientes.
 - **Consultar** expedientes en la Web.
 - **Iniciar** tramitación a través de la Web.
 - **Notificar** telemáticamente

- **PARA LA ORGANIZACIÓN:**
 - Orientar el trabajo hacia la visión “**Procesos**”.
 - **Simplificar y Normalizar** procesos y documentos.
 - **Unificar** archivo expedientes electrónicos.
 - **Localizar** rápidamente expedientes.
 - **Aportar información para gestión.**
 - **Implantar globalmente expediente electrónico.**
 - **Integrar** sistemas de información municipal.

:

- **Modelo de Proceso:**

Flujo de trabajo diseñado en el sistema que genera un nº de expediente. Tiene un inicio y fin claramente definidos

- **Actos**

Es un conjunto reutilizable de actividades.

- **Actividades**

Conjunto de tareas que realiza un único puesto o grupo de trabajo.

- **Tareas**

Significan la acción final que el usuario tiene que desarrollar en la tramitación.

Formulario

Programa

Registro de Oficio

Generacion doc.

Modificacion doc.

Anexar archivo

Lanzar modelo de proceso

Extension

Relacionar exptes.

Vº bueno y firma

- **Expediente:**

Serie ordenada de actuaciones administrativas en una materia o negocio concreto.

- **Usuario**

Persona que accede al sistema.

- **Grupo**

Conjunto de Usuarios con un fin común y que comparten permisos sobre un conjunto de actividades. El grupo tiene un perfil.

- **Perfil**

O rol. Representa un conjunto de acciones en el sistema.

Administrador Tramitador

Supervisor Gestor

Esquema General

G
E
M
A

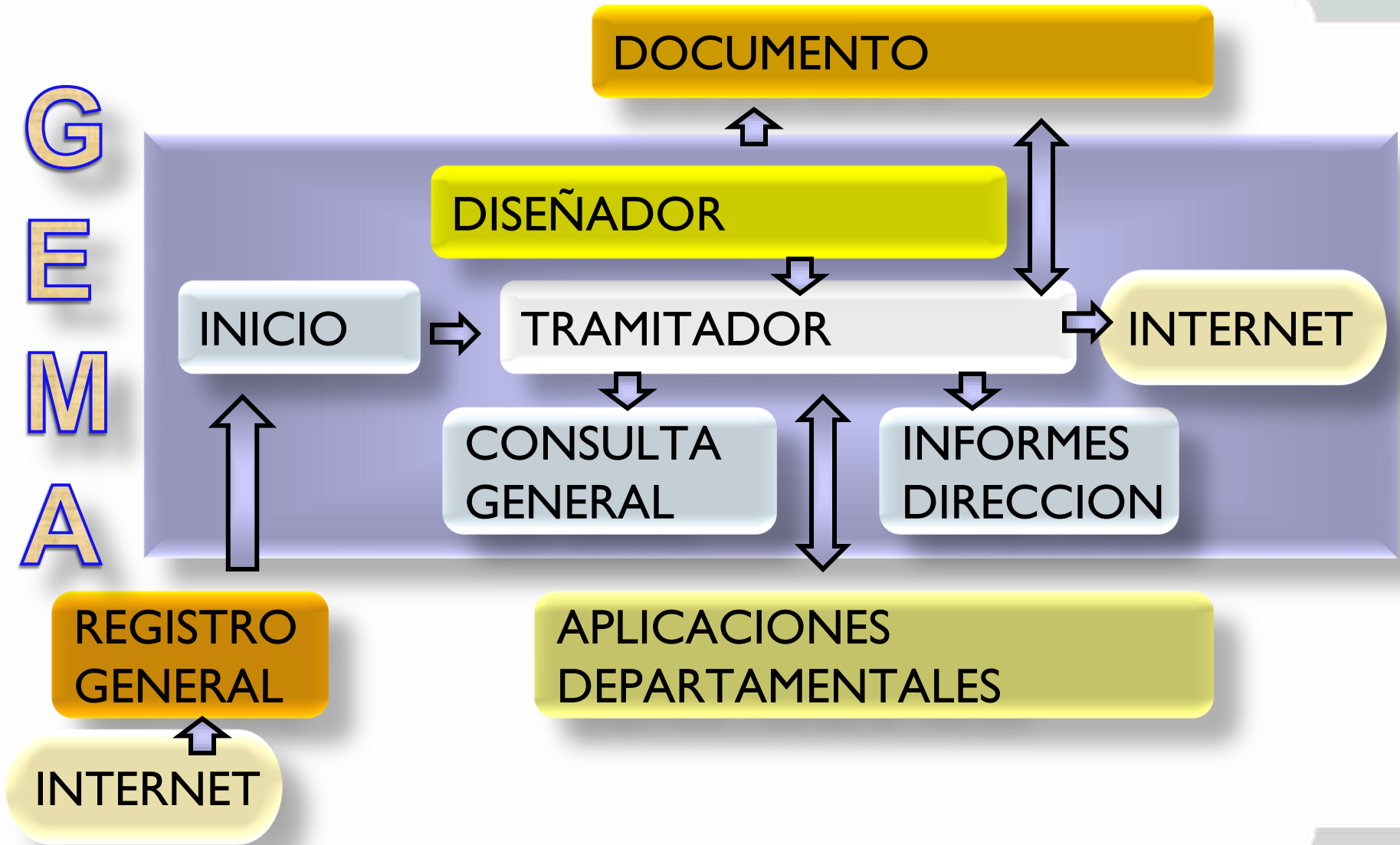

Esquema General

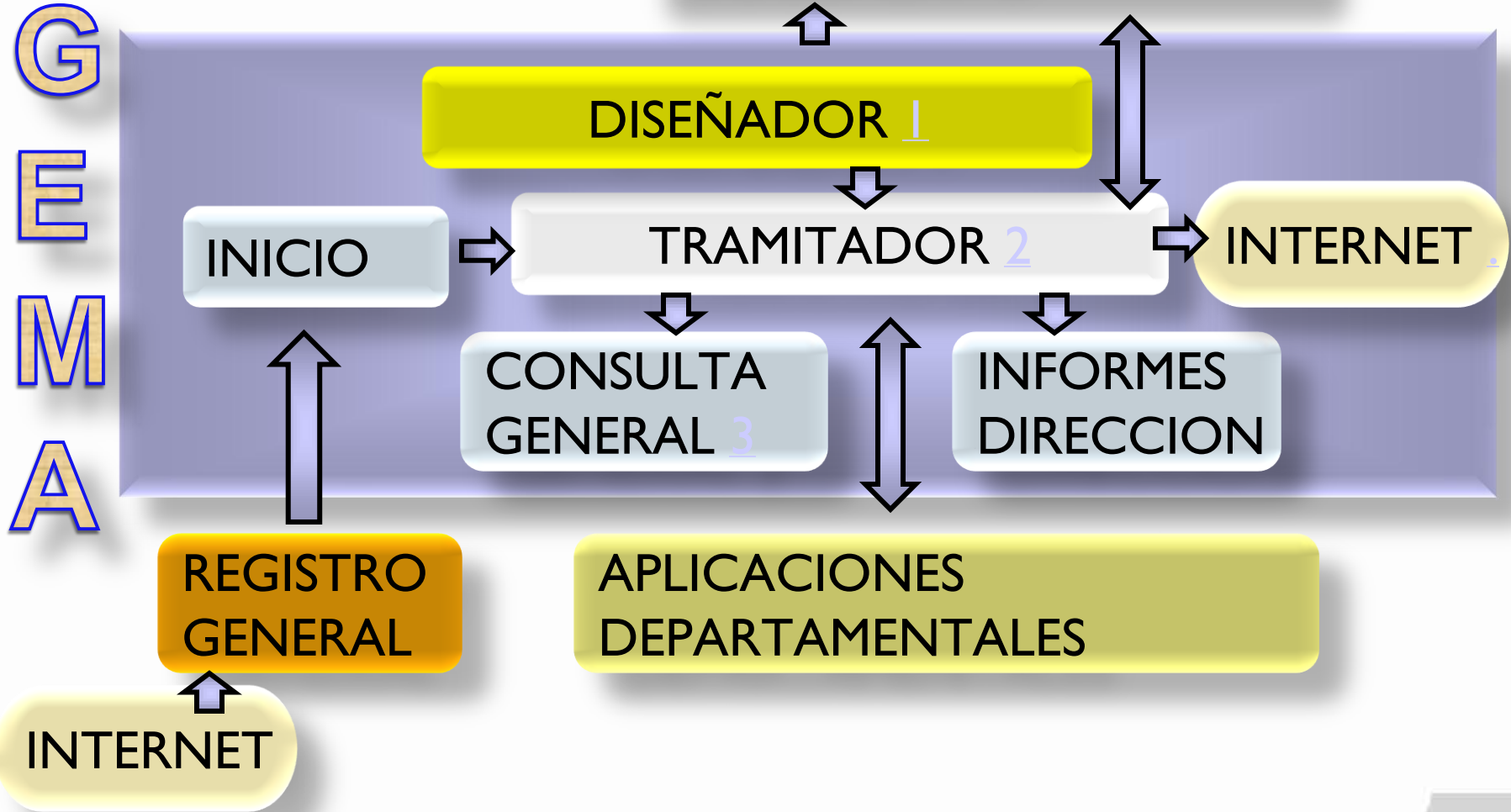

Diseñador: Mapa de tramitación

LICENCIA ACTIVIDAD INOCUA

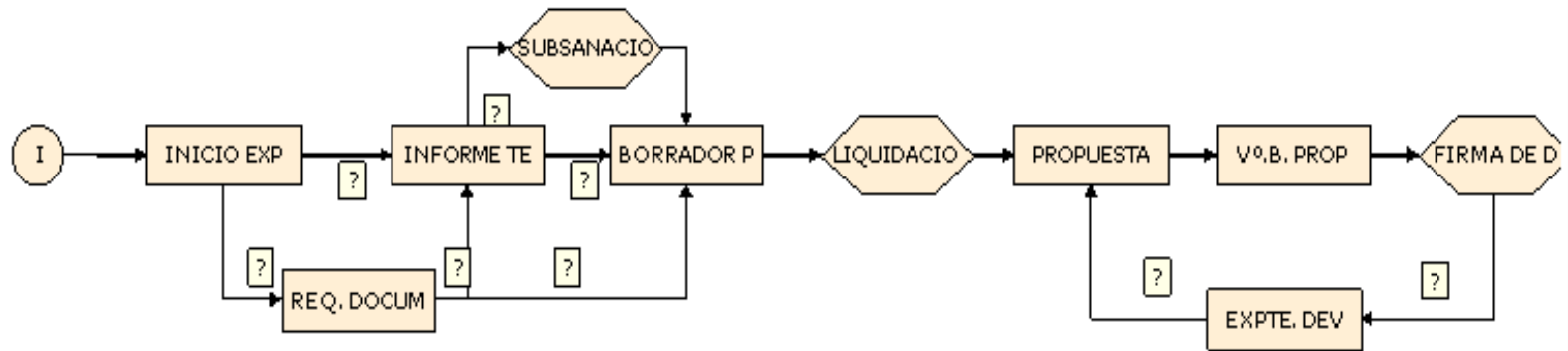

Diseñador: Ficha de actividad

Actividades [X]

[Icono de disco] [Icono de flecha] [Icono de flecha]

Modelo de Proceso
Identificador: LICE03 Versión: 2 (REVISION Y ACTUALIZACION .
Descripción: LICENCIA ACTIVIDAD INOCUA

Detalle de la Actividad

Descripción: INFORME TECNICO

Desc. Larga:

Con Fin Rama:

Plazos

Normal
Días: 5 Calendario: Laborables

Urgente
Días: 3 Calendario: Laborables

Comienzo

Disponibilidad de la Actividad
 Campo de Tramitación
 Descontar de Informe de Plazos



Eventos

Al iniciar [] [] Al finalizar [] []

Permisos Tareas

Dirección de Organización e Informática

Tareas
✕





Actividad: **INFORME TECNICO**

Modelo de Proceso: **LICENCIA ACTIVIDAD INOCUA** Versión: **2 (REVISION Y ACTUALIZACION)**

Descripción de la Tarea

Descripción:

Tipo:

Datos Específicos

Obligatoria
 Única Vez
 Condicionada
 Condición: 

Tareas de la Actividad

Orden	Descripción	Tipo	Obligatoria	Única Vez	Condicionada
1	CARACTERISTICAS TECNICAS	Programa	No	No	No
2	DATOS DE SUPERFICIE	Programa	No	No	No
3	DATOS PARA LA TRAMITACION	Formulario	Sí	No	No
4	INF. TECNICO FAVORABLE	Generación de Doc.	Sí	No	Sí
5	INF. TECNICO DESFAVORABLE I...	Generación de Doc.	Sí	No	Sí
6	INF. TECNICO PASO A OTRO PR...	Generación de Doc.	Sí	No	Sí
7	INF. TECNICO DESFAVORABLE F...	Generación de Doc.	Sí	No	Sí

↑

Selección

Dirección de Organización e Informática





GEMA

Ayuntamiento de ALCOBEN

Tramitador

Supervisor

Gestor

| Consulta General | Inicio | A

Expedientes

Búsquedas

- +
 - +
 - +
 - +
 - +
 - +
- INFORMES LICENCIAS DISCIPLINA v.1 (1/0)
LIC. ALINEACION v.1 (1/0)
LIC. OBRA MAYOR ACTV.AMBIENTAL v.1 (10/3)
LIC. OBRA MAYOR GENERAL/INOCUA v.1 (28/3)
LIC. OBRA MENOR CON AE v.1 (10/0)
LIC. OBRA MENOR GENERAL/INOCUA v.2 (18/0)

Criterios de búsqueda de expedientes

Modelo

Proceso:

Nº Expediente:

DNI:

Asunto:

Buscar

Nueva Búsqueda



GEMA

Tramitador Supervisor Gestor

| Consulta General | Inicio | Ay

Expedientes

Tramitación Normal (Exp: 00959/2010)

volver

- + INFORMES LICENCIAS DISCIPLINA v.1 (1/0)
- + LIC. ALINEACION v.1 (1/0)
- + LIC. OBRA MAYOR ACTV.AMBIENTAL v.1 (10/3)
- + LIC. OBRA MAYOR GENERAL/INOCUA v.1 (28/3)
- + LIC. OBRA MENOR CON AE v.1 (10/0)
- + LIC. OBRA MENOR GENERAL/INOCUA v.2 (18/0)

Datos Expediente

Detalle de la actividad

Detalle de la Actividad

Actividad: INFORME TÉCNICO TRAS SUBSANAR
Fecha de Apertura: 05/05/2010

Control de plazos de la Actividad

Plazo Teórico: 4 días Laborable
Fecha Inicio Plazo: 05/05/2010
Fecha Fin Teor.: 10/05/2010
Quedan 1 Laborables

Tramitar

Lista de Tareas

Descripción	Tipo	Obligat.	Una vez	Fin	
CONSULTA DE DOCUMENTOS DEL EXPEDIENTE	Formulario	NO	NO	<input type="checkbox"/>	
DETERMINAR EL TIPO DE INFORME	Formulario	SI	NO	<input type="checkbox"/>	
INFORME TÉCNICO SUBSANACIÓN 1 TRAS SUBSANACIÓN	Generación de Doc.	SI	NO	<input type="checkbox"/>	
RECOGIDA DE INCIDENCIAS	Programa	NO	NO	<input type="checkbox"/>	



Consulta General de Expedientes - Entorno Pruebas (Preproduccion) - Microsoft Internet Explorer proporcionado por Ayuntamiento

http://gema.pre.universo.local/a140105_esp_00/ConsultaGeneral/index.aspx

Archivo Edición Ver Favoritos Herramientas Ayuda

Consulta General de Expedientes - Entorno Pruebas (...)

Ayuntamiento de ALCOBENDAS

| Ayuda |

Consulta General de Expedientes

ⓘ Criterios de búsqueda de expedientes

Departamento:

Modelo de Proceso:

Estado Exptes.	Registro	Expediente	Fecha Inicio Expte.
<input checked="" type="checkbox"/> Abiertos	Año: <input type="text"/>	Año: <input type="text"/>	Desde: <input type="text"/>
<input type="checkbox"/> Cerrados	Núm.: <input type="text"/>	Núm.: <input type="text"/>	Hasta: <input type="text"/>
DNI: <input type="text"/>		Asunto: <input type="text"/>	

Dirección de Informática

Listo Sitios de confianza 100%

Consulta: Detalle de expediente

Ayuntamiento de ALCOBENDAS

| Ayuda |

Nº de Expediente **01495/2010**

volver <

Modelo: LIC. PRIMERA OCUPACIÓN

D.N.I.: Nombre:

Asunto:

Resumen:

Estado: Abierto Fecha Estado: 06/05/2010

Fecha de Finalización según el Camino Lógico más Favorable: 05/07/2010

Actividades Realizadas o en Trámite:

Mostrando: 1 - 6, de 6

Actividad	Fecha Inicio	Fecha Fin	Plazo Teórico	Plazo Real	Fecha Fin Teórica	Estado
INICIO EXPTE	06/05/2010	06/05/2010	2	1	07/05/2010	Cerrada
SOLICITUD AREAS	06/05/2010	07/05/2010	2	2	07/05/2010	Cerrada
IT MEDIO AMB	07/05/2010		10		20/05/2010	En Tramitacion
ESTUDIO TÉCNICO	07/05/2010	07/05/2010	10	1	20/05/2010	Cerrada
IT VÍAS PBCAS	07/05/2010		10		20/05/2010	En Tramitacion
IT INDUSTRIAS	07/05/2010		10		20/05/2010	En Tramitacion

Actividades Sigüientes según el Camino Lógico más Favorable:

Mostrando: 1 - 10, de 12

Actividad	Dias Plazo Normal	Dias Plazo Urgente
INFORME TÉCNICO LYD	2	2
BORRADOR PROPUESTA	2	2
GENERACION LIQUIDACION	2	2
VALIDACION LIQUIDACION	2	2
INFORME TÉCNICO	2	2

Dirección de Informática



CONSULTA DE EXPEDIENTES

Aquí puede consultar sus solicitudes en trámite en este momento en este Ayuntamiento, así como aquellas finalizadas en los dos últimos meses. Para consultar el detalle de cada uno, sitúe el cursor sobre alguno de los datos y pulse.

Número Expediente	Nº Registro Entrada	Fecha Registro Entrada	Departamento	Asunto	Estado
00048/2009	9000042	30/06/2009	INDUSTRIA	Baja en licencia de apertura	Abierto
00054/2009	9000048	20/07/2009	INDUSTRIA	Baja en licencia de apertura	Abierto
00059/2009	9000053	21/07/2009	INDUSTRIA	Baja en licencia de apertura	Abierto
00060/2009	9000054	21/07/2009	INDUSTRIA	Baja en licencia de apertura	Abierto
00062/2009	9000061	21/07/2009	INDUSTRIA	Baja en licencia de apertura	Abierto
00063/2009	9000062	21/07/2009	INDUSTRIA	Baja en licencia de apertura	Abierto
00065/2009	9000064	22/07/2009	INDUSTRIA	Cambio de titular en licencia de apertura	Abierto
00066/2009	9000065	22/07/2009	INDUSTRIA	Cambio de titular en licencia de apertura	Abierto
00067/2009	9000066	22/07/2009	INDUSTRIA	Cambio de titular en licencia de apertura	Abierto
00068/2009	9000067	22/07/2009	INDUSTRIA	Cambio de titular en licencia de apertura	Abierto

Browser address bar: https://ayto22info402.gema/A140109_ASP_08/expedientes.aspx Error de certificado Bing

Menu: Archivo Edición Ver Favoritos Herramientas Ayuda

Navigation: Ayuntamiento de Alcobendas - Carpeta del Ciudadano



ALCOBENDAS
Un modelo de ciudad

CARPETA DEL CIUDADANO

Portal Principal | Resumen | Padrón | Tributos | Expedientes | Registro | Bolsa de empleo | Reservas deportivas

USUARIO: - Desconectar -

DETALLE DEL EXPEDIENTE NÚMERO 00091/2009

Asunto: PRUEBA1 TERRAZA 10 AGOSTO 2009









Fecha prevista de finalización, siguiendo el trámite normal más favorable: 01/01/0001

A continuación se relaciona una copia del contenido de los documentos públicos adjuntos al expediente. Pulse una fila para ver el documento.

Fecha	Asunto
13/08/2009	INFORME DE INSPECCION
17/08/2009	INFORME TECNICO

[Volver](#)

NUESTROS DATOS

40		CONCURSO PUBLICO	72 días	lun 06/11/06	mié 2
41	 	ANALISIS	8 días	lun 06/11/06	mié 1
42		PROPUESTA DE TRAMITACION	4 días	jue 16/11/06	mar 2
43		PRESENTACION	5 días	mié 22/11/06	mar 2
44		APROBACION USUARIO	0 días	mar 28/11/06	mar 2
45		DESARROLLOS SOFTWARE	10 días	mié 29/11/06	vie 1
46		DISEÑO	12 días	mié 29/11/06	mar 1
47		flujos, tareas, condiciones	6 días	mié 29/11/06	lun 1
48		plantillas, filtros	6 días	mar 12/12/06	mar 1
49		PRUEBAS INTERNAS	6 días	mié 20/12/06	jue 1
50		FORMACION EN MODULOS GEMA	5 días	vie 05/01/07	jue 1
51		PRESENTACION MODELO USUARIOS	2 días	vie 12/01/07	lun 1
52		PRUEBAS DE USUARIO	6 días	mar 16/01/07	mar 2
53		IMPLANTACION	0 días	mar 23/01/07	mar 2
54		APOYO IMPLANTACION	1 ms	jue 25/01/07	mié 2
55		DOCUMENTACION DE LOS DISEÑOS	3 días	jue 25/01/07	lun 2
56					
57					
58		CALIFICADA	65 días	lun 13/11/06	lun 1
59	 	ANALISIS	20 días	lun 13/11/06	mié 1
60		PROPUESTA DE TRAMITACION	5 días	jue 14/12/06	mié 2

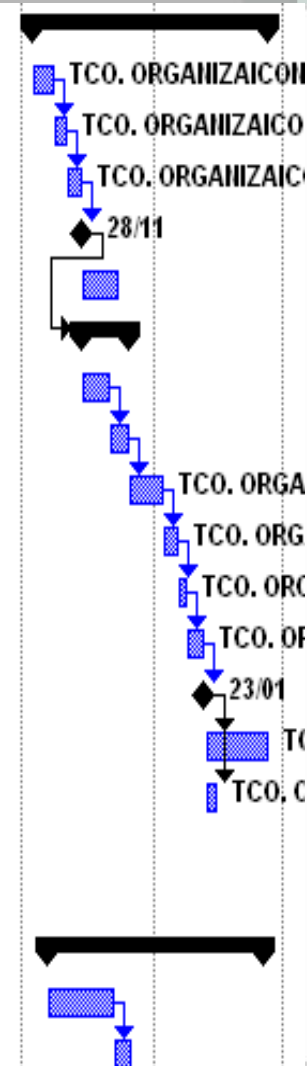

DISEÑO Y ADMINISTRACION DEL SISTEMA

Tcos. De Organización

TRAMITACION:

Concejales

Tcos. Municipales

Secretario

Inspectores

Directores

Notificadores

Jefes de Departamento

Auxiliares Administrativos

CONSULTA:

Todo tramitador

Ciudadanos

INFORMES DIRECCION:

Concejales

Jefes de Departamento

Directores

A18		f.c.		2010					
	A	B	C	D	E	F	G	H	I
1	CUADRO DE MANDO. EXPEDIENTES EN GEMA								
2									
3	Número de E Rótulos de <input type="button" value="v"/>								
4	<input type="checkbox"/> ALCALDIA <input type="checkbox"/> CONTRAT./ <input type="checkbox"/> INDUSTRIA <input type="checkbox"/> MEDIO AMBI <input type="checkbox"/> LICENCIAS Y DISCIPLI <input type="checkbox"/> MANTENIMI <input type="checkbox"/> VIAS PUBLIC/ Total general								
5	Rótulos de <input type="button" value="v"/>								
7	<input type="checkbox"/> 1999			14					14
8	<input type="checkbox"/> 2000			211		1			212
9	<input type="checkbox"/> 2001			205					205
10	<input type="checkbox"/> 2002			185		4			189
11	<input type="checkbox"/> 2003			293		195			488
12	<input type="checkbox"/> 2004			347		574			921
13	<input type="checkbox"/> 2005		18	367		957			1342
14	<input type="checkbox"/> 2006		64	619		1036		56	1775
15	<input type="checkbox"/> 2007		46	742	4	1520	12	562	2886
16	<input type="checkbox"/> 2008	94	58	891	258	1259	5	458	3023
17	<input type="checkbox"/> 2009		84	975	626	1229	9	674	3597
18	<input type="checkbox"/> 2010		19	372	211	500	4	423	1529
19	Total general	94	289	5221	1099	7276	30	2173	16182

39 MODELOS DE PROCESO IMPLANTADOS

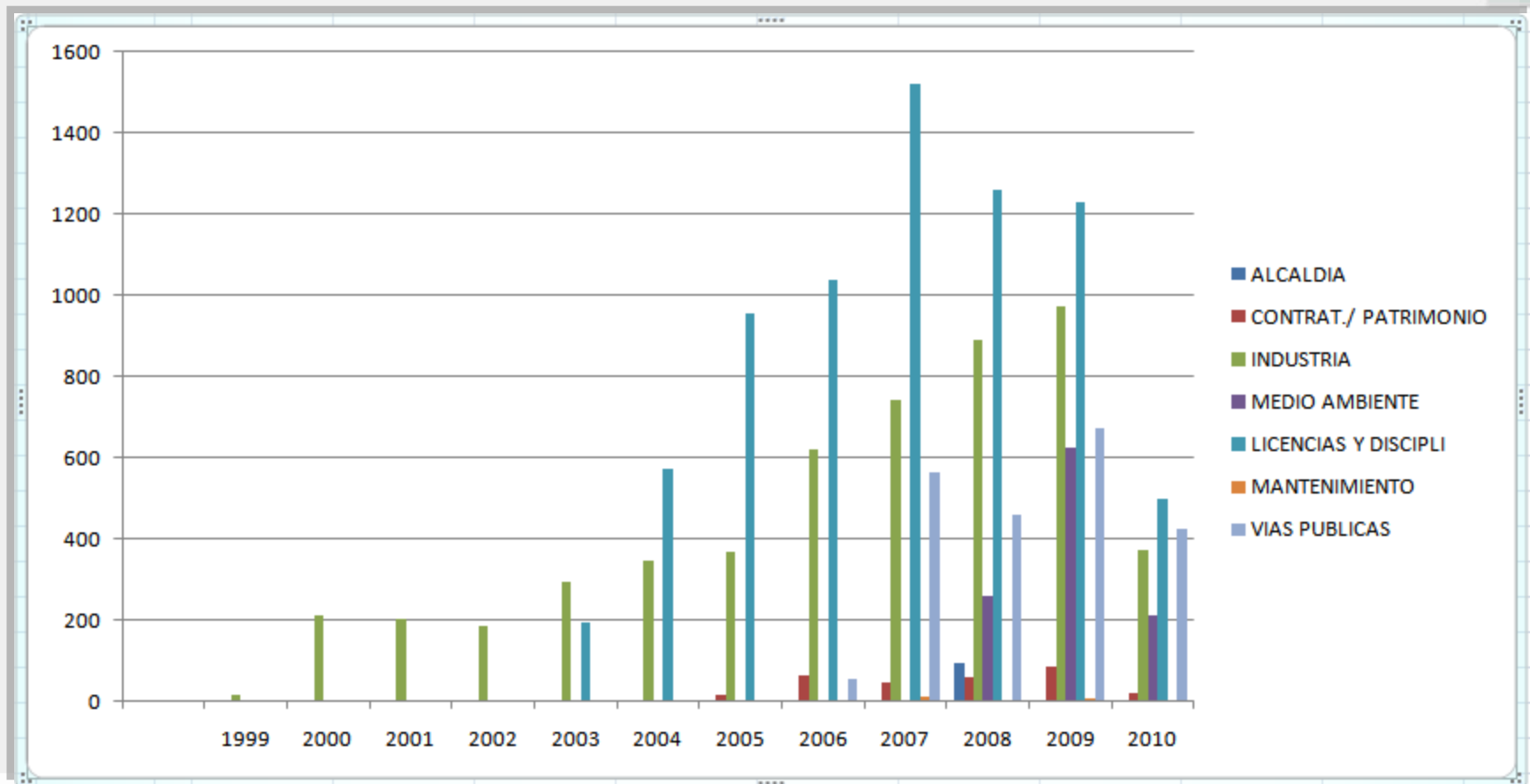

- 1987** 1º Seguimiento de Expedientes.
- 1998** 2º Gestión Expedientes
- 1999** 1ª web municipal.
Reservas deportivas
Pago impuestos
- 2004** Infodecreto. Firma electrónica
- 2006** Gestión de Expedientes (GEMA).
- 2007** e-REGISTRO.
Trámites On-line
- 2008** Carpeta Ciudadana / Consulta Web Exptes.
- 2009** Nueva versión web www.alcobendas.org
1ª Fase Trámites on-line
2ª Fase Trámites on-line



- **Incorporación nuevos trámites para alcanzar objetivo 2010 Ley 11/2007**
- **Porta – firmas electrónico**
- **Notificaciones electrónicas**
- **Oficina sin papel**
- **Mantenimiento y creación de Modelos de Proceso**



Ayuntamiento de
ALCOBENDAS

GEMA

Gestión de Expedientes Municipal de Alcobendas

**FIN DE LA PRESENTACION
GRACIAS POR SU ATENCION**

bfernandez.organizacion@aytoalcobendas.org